

Akumulator lotniczy niklowo-kadmowy (Ni-Cd) F 20/40 H1CT

Od ponad 75 lat akumulatory lotnicze niklowo-kadmowe Hawker® Safety Plus Power są produkowane z wykorzystaniem elektrod spiekanych (Sinter/Sinter), zaprojektowanych tak, aby zapewniać wysoką moc oraz dużą gęstość energii. Akumulatory te charakteryzują się sprawdzoną, długą żywotnością eksploatacyjną.

Bardzo długi okres przechowywania i żywotność eksploatacyjna, wysoka efektywność operacyjna oraz niezawodne parametry elektryczne można wskazać jako główne zalety tego typu akumulatorów. Ten typ akumulatora z powodzeniem jest eksploatowany na pokładzie setek śmigłowców typu EC135 i BK117.

Najważniejsze informacje w skrócie:

Numer typu: 33490409206(01)

Numer katalogowy: 2316002-01

Dane techniczne

Napięcie, V: 24

Pojemność, Ah: 40

Wymiary, mm: dł. 275 x szer. 300 x wys. 1260

Masa, kg: 37

Zakres temperatur pracy: od -40°C do +70°C

Główne złącze: MS 3509

Zatwierdzenie: EASA 210.10059979
(20.320/15 TS)

Akumulatory lotnicze Hawker® są zatwierdzone przez producentów OEM i mogą być stosowane na pokładzie Eurocopter EC135 oraz Dornier DO-328



Odwiedź nas na: www.enersys.com/aviation

Akumulator lotniczy niklowo-kadmowy (Ni-Cd) F 20/40 H1CT

Dane produktu:

Technologia:	Ni-Cd
Model:	F20/40 H1CT
Numer typu:	33490409206(01)
Numer katalogowy:	2316002-01
Napięcie nominalne:	24V
I_{pp}	1800 A
I_{pr} (25°C)	1500 A
Długość (mm):	275
Szerokość (mm):	300
Wysokość (mm):	260
Typowa masa (kg):	37 kg
Zakres temperatur pracy:	-40°C to +70°C
Główne złącze:	MS 3509
Zatwierdzenie:	EASA 210.10059979 (20.320/15 TS)

Akumulatory lotnicze HAWKER® są wykorzystywane do:

- Rozruchu silników lub jednostek APU
- Pracy na ziemi oraz w trakcie lotu
- Zasilania awaryjnego (rezerwowego)

Wymiary

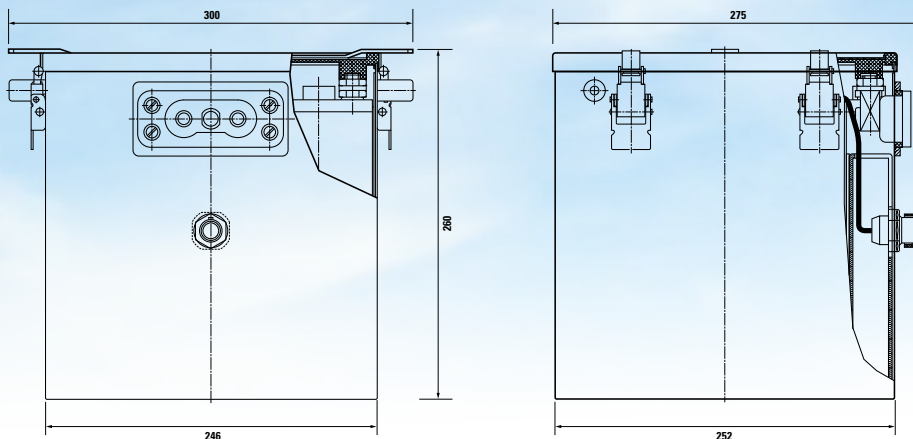

Cechy i korzyści:

- Niska rezystancja wewnętrzna umożliwia rozładowanie przy wysokim prądzie, zapewniając doskonałą moc wyjściową dla pracy pomocniczej jednostki zasilającej (APU) w zakresie temperatur od -30°C do +70°C
- Wysoka pojemność w niskich temperaturach oraz szybkie ładowanie stałym napięciem do 100% pojemności gwarantują wyjątkową niezawodność nawet w warunkach awaryjnych
- Wysoki prąd początkowy oraz zasilanie stałym napięciem, wynikające z unikalnej technologii Hawker polegającej na zastosowaniu cienkich elektrod o bardzo niskiej rezystancji wewnętrznej, zapewniają optymalne ładowanie w trakcie lotu
- Specjalnie zaprojektowany materiał separatora pozostaje stabilny nawet w wysokich temperaturach, zapewniając wysoki poziom bezpieczeństwa i eliminując zjawisko „ucieczki termicznej” (testy przeładowania [28,5 V / 50°C / 500 h] nie wykazały żadnych uszkodzeń separatora ani całych ogniw)
- Optymalne warunki przechowywania: od +10°C do +35°C oraz wilgotność 45–75%, sprzyjające długiej żywotności
- Konstrukcja ogniw, charakteryzująca się wysoką zawartością elektrolitu, skutkuje bardzo niskim poziomem samorozładowania
- Niskie zużycie wody, duża ilość elektrolitu oraz brak spadku użytecznej pojemności

