

**Batería de níquel-cadmio
(Ni-Cd) para aeronaves
F 20/25 H1CT2**
NSN: 6140-12-365-2200



Durante más de 75 años, las baterías Hawker® Safety Plus Power de níquel-cadmio (Ni-Cd) se han fabricado utilizando electrodos Sinter/Sinter diseñados para ofrecer alta potencia y alta densidad de energía. Estas baterías cuentan con una larga vida útil demostrada.

Como principales ventajas de este tipo de batería para aplicaciones de helicóptero, pueden destacarse una larga vida útil, amplio período de almacenamiento, eficiencia operativa y rendimiento eléctrico fiable. Este tipo de batería se utiliza con éxito a bordo de cientos de helicópteros de los modelos BO105, BK-117, SW-3 y SW-4.

Datos destacados:

Número de tipo: 3349025920

Número de pieza: 2315355

Datos técnicos:

Voltaje, V: 24

Capacidad, Ah: 25

Dimensiones, mm: largo 276 × ancho 248 × alto 223

Peso, kg: 26

Temperatura de funcionamiento: -40°C a 70°C

Conector principal: MS 3509

Aprobación: EASA 21O.10059981
(20.320/18 TS)

Las baterías de aviación Hawker® están aprobadas por el fabricante original (OEM) y pueden utilizarse a bordo de: MBB/Eurocopter/Airbus Helicopters BO 105, BK 117, PZL Sokół W-3, 4



Visítanos en: www.enersys.com/aviation

Datos del producto:

Tecnología	Ni-Cd
Modelo	F 20/25 H1CT2
Número de tipo	3349025920
Número de pieza	2315355
Voltaje nominal	24V
I_{pp}	1250 A
I_{pr} (25°C)	1025 A
Longitud (mm)	276
Anchura (mm)	248
Altura (mm)	223
Peso típico (kg)	26 kg
Temperatura de funcionamiento	-40°C a +70°C
Conector principal:	MS 3509
Aprobación:	EASA 210.10059981 (20.320/18TS)

Las baterías aeronáuticas HAWKER® se utilizan para:

- Arranque de motores o unidades de potencia auxiliar (APU)
- Operaciones en tierra y en vuelo
- Respaldo de emergencia

Dimensiones

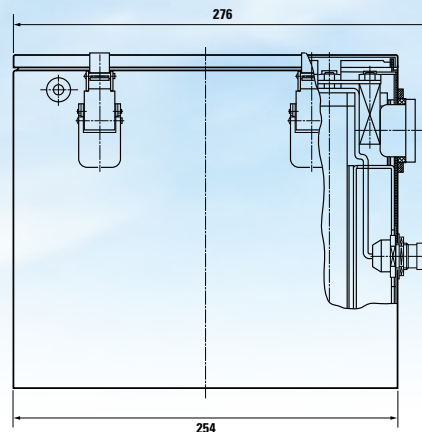
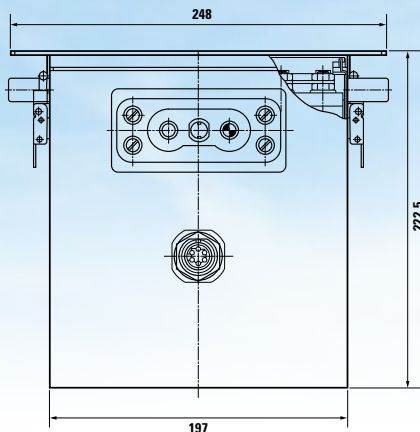

Características y beneficios

- La baja resistencia interna permite una descarga de alta corriente, proporcionando una excelente potencia para la Unidad de Potencia Auxiliar (APU) que opera a temperaturas entre -30°C y +70°C.
- La alta capacidad a bajas temperaturas y la recarga rápida con voltaje constante hasta el 100% de la capacidad garantizan una fiabilidad excepcional incluso en condiciones de emergencia.
- La corriente inicial elevada y un suministro de voltaje constante, resultado de la tecnología exclusiva de Hawker de electrodos delgados con una resistencia interna muy baja, proporcionan una carga óptima durante el vuelo.
- El material separador especialmente diseñado permanece estable incluso a altas temperaturas, garantizando un alto nivel de seguridad y sin producir "fuga térmica". (Las pruebas de sobrecarga [28,5 V / 50 °C / 500 h] no muestran defectos ni en el material separador ni en las celdas completas).
- Las condiciones óptimas de almacenamiento, de +10°C a +35°C y con una humedad del 45% al 75%, favorecen una larga vida útil.
- El diseño de la celda, con su alto contenido de electrolito, da lugar a niveles muy bajos de autodescarga.
- Bajo consumo de agua, una abundante reserva de electrolito y ninguna disminución de la capacidad utilizable.

