

# Karta Katalogowa

W związku z ciągłym wzrostem kosztów energii elektrycznej oraz jej rosnącym zużyciem w takich zastosowaniach jak centra danych, wydajność energetyczna stała się tematem budzącym coraz większe zainteresowanie oraz troskę branży UPS.



Rosnąca świadomość wpływu zużycia energii na środowisko naturalne wywiera dodatkową presję na decydentów, aby opracowywali konkretne strategie zarządzania energią i inwestowali w projekty przyjazne środowisku. W rezultacie, zmniejszenie zużycia energii poprzez inicjatywy ekologiczne stało się obecnie kluczowym celem dla wielu graczy z branży UPS, którzy starają się reagować opracowywując systemy zarządzania energią o wyższej wydajności w celu zmniejszenia strat energii i ostatecznie kosztów operacyjnych.

## Funkcje i Zalety

- Szeroka gama akumulatorów z zaciskiem przednim lub górnym
- Baterie zaprojektowane specjalnie dla szybko rozładowujących się aplikacji
- Doskonała gęstość mocy
- Długa żywotność: +12 lat w temperaturze 20°C
- Niskie zużycie energii
- Niski całkowity koszt użytkowania

EnerSys<sup>®</sup>, jeden z największych na świecie producentów akumulatorów przemysłowych i lider w dziedzinie rozwiązań z zakresu magazynowania energii, jest dumny z tego, że może przyczynić się do rozwoju najbardziej efektywnych i innowacyjnych produktów dla szerokiego zakresu zastosowań. Akumulatory DataSafe<sup>®</sup> HX Plus firmy EnerSys z serii Valve Regulated Lead Acid (VRLA) mogą w znacznym stopniu przyczynić się do osiągnięcia celów biznesowych w krytycznych aplikacjach podtrzymywania zasilania. Zastosowanie sprawdzonej i zaawansowanej technologii Thin Plate Pure Lead /Cienkich Płyt z Czystego Ołowiu/ (TPPL) w połączeniu z doбором wysokiej klasy materiałów o wysokiej czystości pozwala EnerSys na dostarczanie produktów o wyjątkowych cechach i korzyściach, a także o doskonałym stosunku jakości do ceny.

## Konstrukcja

- Wysokiej jakości płyty dodatnie zaprojektowane dla długiej żywotności i efektywnego ładowania
- Płyty ujemne zapewniają doskonałą równowagę z płytami dodatnimi zapewniając optymalną wydajność rekombinacji
- Najwyższej jakości separator z mikroporowatej maty szklanej (AGM) o dużej absorpcji i trwałości, zapobiegający wyciekom elektrolitu.
- Wysokiej klasy rozcieńczony elektrolit na bazie kwasu siarkowego zaabsorbowany w materiał separatora
- Pojemniki i pokrywy z odpornego polimeru ABS (dostępne w ognioodpornej klasie UL94-V0)<sup>(1)</sup>
- Konstrukcja zacisków z podwójnym uszczelnieniem o wysokiej integralności zapewniająca maksymalną szczelność
- Samouszczelniający, niskociśnieniowy zawór zwrotny zapobiega przedostawaniu się tlenu atmosferycznego, z otworami zatrzymującymi płomień dla poprawy bezpieczeństwa

## Instalacja i obsługa

- Baterie są przeznaczone są do montażu w szafach lub na stojakach, blisko miejsca użytkowania. Brak konieczności posiadania akumulatorowni
- Zaleca się aby akumulatory DataSafe® HX+ były instalowane na ich podstawie. Inny sposób instalacji należy skonsultować z przedstawicielem EnerSys.
- Rekomendowane napięcie doładowywania: 2.27Vpc w temp. 25°C / 2.29Vpc w temp. 20°C
- Składowanie do 24 miesięcy w temperaturze 20°C
- Ułatwiona obsługa: brak konieczności uzupełniania wody.
- Szeroki zakres temperatur eksploatacji: od -30°C do +45°C.

## Normy

- Zgodne z wymaganiami normy IEC 60896-21/22.
- Sklasyfikowane jako urządzenia o „bardzo długiej trwałości użytkowej” (> 12 lat) według Eurobat
- Certyfikowane przez laboratoria UL
- Wymagana instalacja według normy IEC 62485-2 oraz przepisów lokalnych/krajowych.
- Sklasyfikowane jako baterie bezwyciekowe i zatwierdzone jako ładunek bezpieczny do transportu lądowego, morskiego i powietrznego zgodnie z wymaganiami ADR / RID, IMDG i IATA.
- Systemy zarządzania i nadzorowania produkcją akumulatorów DataSafe® HX+ są zgodne z normami ISO 9001, ISO 14001 i ISO 45001

## Ogólne dane techniczne

Typ Akumulatora <sup>(1)</sup>	Napięcie Znamionowe (V)	W/Ogniu (Wpc)	Pojemność znamionowa(Ah)	Wymiary znamionowe (mm)			Waga (kg)	Prąd Zwarciov (A) <sup>(3)</sup>	Rezystencja Wewnętrzna (mΩ) <sup>(3)</sup>	Zaciski
		15min / 1.67Vpc / 25°C	C <sub>10</sub> / 1.80Vpc / 20°C	Długość	Szerokość	Wysokość <sup>(2)</sup>				
12HX385+	12	386	87	302	175	227	30.2	2447	4.10	M6 F
12HX450+	12	450	101	302	175	227	32.5	2700	3.80	M6 F
12HX530+	12	530	124	338	173	273	40.8	3500	3.50	M6 F
12HX600+	12	601	139	338	173	273	43.2	3800	3.30	M6 F
12HX650F-FR+	12	650	163	561	125	283	51.7	3916	3.20	M6 M
12HX700F-FR+	12	701	169	561	125	316	61.2	4736	2.64	M6 M

Uwaga:  
<sup>(1)</sup> Dodać "FR" przed "+" do typu baterii dla wersji ognioodpornych, np. "12HX360FR+." Uwaga, monobloki z zaciskiem czotowym (F) są dostępne tylko w wersji ognioodpornej UL94-V0.

<sup>(2)</sup> Wysokość mierzona razem z zaciskiem

<sup>(3)</sup> Wartości uzyskane metodą IEC.

## Rysunki schematyczne

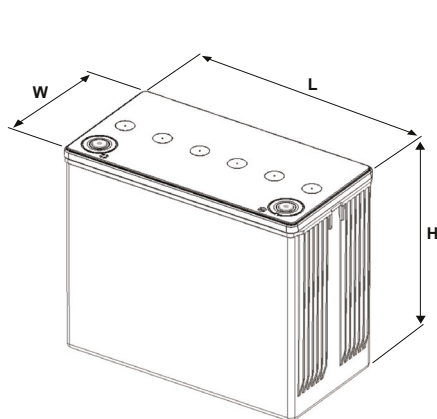

**12HX385+**  
**12HX450+**  
**12HX530+**  
**12HX600+**

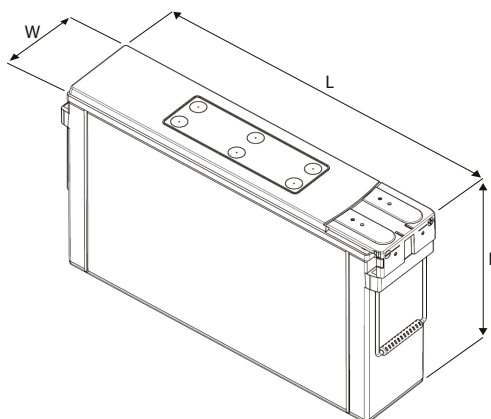

**12HX650F-FR+**  
**12HX700F-FR+**



**EnerSys World Headquarters**  
 2366 Bernville Road  
 Reading, PA 19605, USA  
 Tel: +1-610-208-1991 /  
 +1-800-538-3627

**EnerSys EMEA**  
 EH Europe GmbH  
 Baarerstrasse 18  
 6300 Zug  
 Switzerland

**EnerSys APAC**  
 No. 85 Tuas Avenue 1  
 Singapore 639518  
 Tel: +65 6558 7333

Kontakt: